

Минобрнауки России

Бузулукский гуманитарно-технологический институт (филиал)
федерального государственного бюджетного образовательного учреждения
высшего образования
Оренбургский государственный университет»

Кафедра общепрофессиональных и технических дисциплин

Фонд
оценочных средств
по дисциплине «*Конструкция автотранспортных средств*»

Уровень высшего образования

БАКАЛАВРИАТ

Направление подготовки

23.03.03 Эксплуатация транспортно-технологических машин и комплексов
(код и наименование направления подготовки)

Сервис транспортных и технологических машин и оборудования
(*нефтегазодобыча*)
(наименование направленности (профиля) образовательной программы)

Квалификация

Бакалавр

Форма обучения

Заочная

Год набора 2024

Фонд оценочных средств предназначен для контроля знаний обучающихся по направлению подготовки 23.03.03 Эксплуатация транспортно-технологических машин и комплексов по дисциплине «Конструкция автотранспортных средств»

Фонд оценочных средств рассмотрен и утвержден на заседании кафедры общефессиональных и технических дисциплин (БГТИ)
наименование кафедры

протокол № 6 от "20" января 2025г.

Декан факультета
наименование кафедры

подпись

И.В. Завьялова
расшифровка подписи

Исполнители:

доцент кафедры
должность

подпись

А.В. Спирин
расшифровка подписи

должность

подпись

расшифровка подписи

Раздел 1. Перечень компетенций, с указанием этапов их формирования в процессе освоения дисциплины

Формируемые компетенции	Код и наименование индикатора достижения компетенции	Планируемые результаты обучения по дисциплине, характеризующие этапы формирования компетенций	Виды оценочных средств/ шифр раздела в данном документе
<p>ОПК-5: Способен принимать обоснованные технические решения, выбирать эффективные и безопасные технические средства и технологии при решении задач профессиональной деятельности</p>	<p>ОПК-5-В-6 Демонстрирует знание конструктивных и компоновочных схем автотранспортных средств, общих принципов работы их агрегатов и систем</p>	<p><u>Знать:</u> - конструкцию систем, агрегатов и механизмов автомобилей; - принцип действия систем, агрегатов и механизмов автомобилей; - классификацию и систему обозначения подвижного состава транспортных средств, их конструктивные параметры; - автотранспортные средства отрасли как объекты труда для технических служб эксплуатационных предприятий;</p>	<p>Блок А – задания репродуктивного уровня 1. Тестирование по материалам разделов курса лекций на практических занятиях. 2. Тестирование по материалам комплекса разделов при проведении рубежного контроля 3. Устное индивидуальное собеседование – опрос и т.д.</p>
		<p><u>Уметь:</u> - формулировать технические и технологические решения в области организации и управления технической и коммерческой эксплуатацией транспортных систем</p>	<p>Блок В – задания реконструктивного уровня 1. Выполнение домашних заданий принятию технических и технологических решений в области организации и управления технической и коммерческой эксплуатацией транспортных систем</p>
		<p><u>Владеть:</u> - приёмами и средствами экспериментальной оценки параметров и технических характеристик автомобилей. - приёмами и навыками использования возможностей конструкции автотранспортных в деятельности по организации управления качеством их эксплуатации и выполнения процессов обслуживания, и ремонта.</p>	<p>Блок С – задания практико-ориентированного и/или исследовательского уровня 1. Письменные контрольные работы на решение типовых задач. 2. Устное индивидуальное собеседование – опрос.</p>

Раздел 2. Типовые контрольные задания и иные материалы, необходимые для оценки планируемых результатов обучения по дисциплине (оценочные средства). Описание показателей и критериев оценивания компетенций, описание шкал оценивания

Блок А

А.0 Фонд тестовых заданий по дисциплине, разработанный и утвержденный в соответствии с Положением «О формировании фонда тестовых заданий по дисциплине», регистрационный номер ХХХХ от ДАТА (при наличии)

А.1 Вопросы для опроса:

Раздел №1 Общие сведения, классификация, индексация и устройство автомобилей

1. По какому признаку пассажирские автомобили подразделяются на легковые и автобусы:

1. По мощности двигателя.
2. По вместимости.
3. По габаритным размерам.
4. По полной массе.

2. Какой показатель положен в основу классификации легковых автомобилей:

1. Габаритные размеры.
2. Рабочий объем двигателя.
3. Вместимость.
4. Максимальная скорость.

3. Автобусы подразделяются на классы по:

1. Габаритной длине.
2. Площади пассажирского салона.
3. Числу мест для сидения.
4. Полной массе.

4. Основная классификация грузовых автомобилей общего назначения и специализированных автомобилей осуществляется по:

1. Грузоподъемности.
2. Виду платформы.
3. Полной массе.
4. Мощности двигателя.

5. Какое транспортное средство имеет наибольшую полную массу:

1. КамАЗ-5320.
2. Урал-4320.
3. МАЗ-6422.

6. Какой из перечисленных индексов относится к грузовым автомобилям:

1. 2141.
2. 4320.
3. 2203.
4. 4202.

7. Какой из перечисленных индексов относится к автобусам:

1. 4320.
2. 2203.
3. 5335.

8. Какой из перечисленных индексов относится к легковым автомобилям:

1. 2141.
2. 4320.
3. 2203.
4. 5335.
5. 4202.

9. Что условно означают первые цифры 4 и 5 в индексах 4320 и 5335:

1. Полную массу.
2. Рабочий объем двигателя.
3. Мощность двигателя.
4. Грузоподъемность автомобиля.

10. Что условно означают первые цифры 1 и 2 в индексах 1102 и 2103:

1. Рабочий объем двигателя.
2. Максимальную скорость.
3. Габаритную длину.
4. Массу снаряженного автомобиля.

11. Переднеприводными, как правило, бывают автомобили:

1. Грузовые.
2. Легковые.
3. Грузовые и легковые.

12. В каких типах изучаемых автомобилей применяются дизельные двигатели:

1. Легковых.
2. Грузовых.
3. Легковых и грузовых.

13. Какой позицией на рисунке обозначено устройство, кратковременно отсоединяющее коробку передач от двигателя:

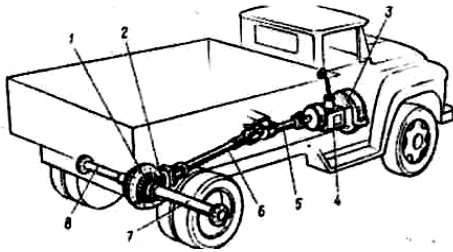

- 1. 3.
- 2. 1.
- 3. 4.

14. Какой позицией на рисунке обозначен механизм, изменяющий значение передаваемого крутящего момента в различное число раз в зависимости от условий движения:

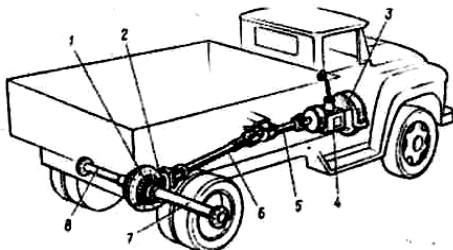

- 1. 4.
- 2. 3.
- 3. 2.
- 4. 7.

15. Какой позицией на рисунке обозначены узлы, передающие крутящий момент от коробки передач к ведущему мосту:

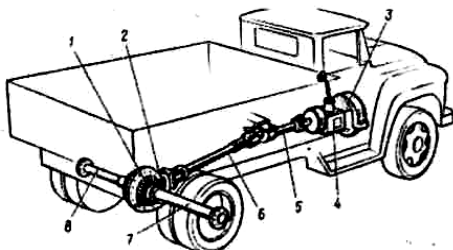

- 1. 5,6.
- 2. 7,8.
- 3. 4,5.

16. Какой позицией на рисунке обозначены детали механизма, изменяющего направление передаваемого крутящего момента под углом 90°:

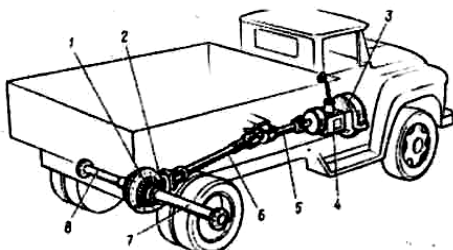

- 1. 1.
- 2. 2.

3. 3.
4. 4.

17. Какой позицией на рисунке обозначены детали, передающие крутящий момент от дифференциала к ведущим колесам:

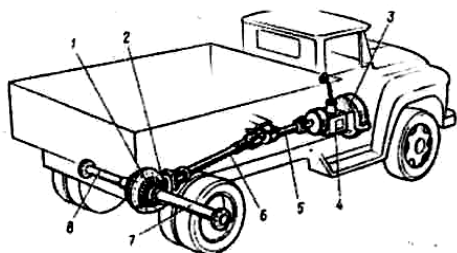

1. 7,8.
2. 5,6.
3. 6,2,1.

Раздел №2 Двигатель

1. Какие двигатели не относятся к двигателям внутреннего сгорания:

1. Газотурбинные.
2. Паровые.
3. Роторно-поршневые.

2. Какие двигатели относятся к двигателям с внутренним смесеобразованием:

1. Бензиновые.
2. Газовые.
3. Дизельные.

4. Что называется, степенью сжатия для двигателя:

1. Во сколько раз увеличивается нагрузка на детали КШМ.
2. Во сколько раз сжимается рабочая смесь в цилиндре за ход поршня из НМТ в ВМТ.
3. Во сколько раз сжимается рабочая смесь в цилиндре за рабочий цикл двигателя.

4. В каком механизме (системе) двигателя происходит преобразование возвратно-поступательного движения во вращательное:

1. Газораспределения.
2. Пуска.
3. Кривошипно-шатунном.

5. В каких двигателях цилиндры расположены противоположно друг другу:

1. V-образных.
2. Однорядных.
3. Оппозитных.

6. Степень сжатия для бензиновых двигателей современных легковых автомобилей составляет:

1. 8÷10
2. 13÷15
3. 15÷22

7. Степень сжатия для дизельных двигателей современных автомобилей составляет:

1. 8÷10
2. 13÷15
3. 15÷22

8. На какой угол поворачивается коленчатый вал за один такт:

1. На 90°.
2. На 180°.
3. На 360°.
4. На 270°.

9. Дизель имеет следующие особенности по сравнению с бензиновым двигателем:

1. Рабочая смесь воспламеняется от электрической искры.
2. На единицу работы затрачивается больше топлива.
3. Выхлопные газы более токсичные.
4. Степень сжатия выше.
5. Степень сжатия ниже.

10. Какой позицией на рисунке обозначена деталь, точки которой участвуют в двух движениях – возвратно-поступательном и вращательном относительно цилиндра:



Рис. 1.

1. 1.
2. 2.
3. 5.

11. Какой позицией на рисунке обозначена деталь, совершающая возвратно-поступательное движение:

1. 1.
2. 2.
3. 3.

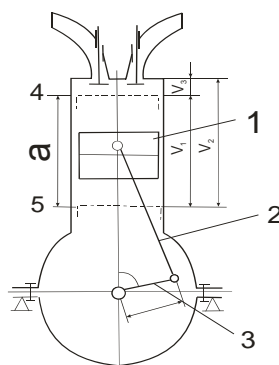
12. Какой позицией на рисунке обозначена верхняя мертвая точка:

- 1.
- 4.
- 5.

13. Какой позицией на рисунке обозначен рабочий объём цилиндра:

- a.
- V_1 .
- V_2 .

14. Какой позицией на рисунке обозначен объём камеры сгорания:

- V_1 .
- V_3 .
- a.

15. Какой позицией на рисунке обозначен полный объём цилиндра:

- V_1 .
- V_2 .
- V_3 .

16. Какой параметр не влияет на значение рабочего объема цилиндров:

- Длина шатуна.
- Диаметр поршня.
- Ход поршня.

17. Уменьшение объема камеры сгорания (при неизменности других параметров цилиндра):

- Ведет к увеличению степени сжатия.
- Вызывает уменьшение степени сжатия.
- Не влияет на степень сжатия.

18. Чем больше степень сжатия двигателя, тем его экономичность при прочих равных условиях:

- Выше.
- Ниже.

19. В каком направлении движется поршень при такте впуска:

- От верхней мертвой точки к нижней мертвой точке.
- От нижней мертвой точки к верхней мертвой точке.

20. В каком направлении движется поршень при такте сжатия:

- От верхней мертвой точки к нижней мертвой точке.
- От нижней мертвой точки к верхней мертвой точке.

21. В каком направлении движется поршень при такте рабочего хода:

- От верхней мертвой точки к нижней мертвой точке.
- От нижней мертвой точки к верхней мертвой точке.

22. В каком направлении движется поршень при такте выпуска:

1. От верхней мертвой точки к нижней мертвой точке.
2. От нижней мертвой точки к верхней мертвой точке.

23. На какой угол поворачивается коленчатый вал одноцилиндрового 4-тактного двигателя за 1 цикл:

1. На 90°
2. На 180°
3. На 360°
4. На 720°

24. При каком такте в цилиндре двигателя создается разрежение:

1. Впуска.
2. Сжатия.
3. Рабочего хода.
4. Выпуска.

25. При каком такте в цилиндре двигателя совершается полезная работа:

1. Впуска.
2. Сжатия.
3. Рабочего хода.
4. Выпуска.

26. При каком такте в цилиндре двигателя создается наиболее высокое давление:

1. Впуска.
2. Сжатия.
3. Рабочего хода.
4. Выпуска.

27. Что поступает при такте впуска в цилиндры дизельного двигателя:

1. Топливо.
2. Топливоздушная смесь.
3. Воздух.

28. Что поступает при такте впуска в цилиндры карбюраторного двигателя:

1. Топливо.
2. Топливоздушная смесь.
3. Воздух.

29. В цилиндрах каких двигателей в начале такта сжатия отсутствует топливоздушная смесь:

1. Карбюраторных.
2. Дизельных.
3. Дизельных и карбюраторных.

30. При такте сжатия в цилиндрах карбюраторных двигателей находится:

1. Воздух.
2. Топливозвоздушная смесь.
3. Топливо.

31. При каком такте в цилиндр дизельного двигателя поступает топливо:

1. Впуск.
2. Сжатие.
3. Рабочий ход.

32. Что называется порядком работы двигателя:

1. Своевременное воспламенение рабочей смеси в каждом цилиндре.
2. Последовательность чередования одноименных тактов в цилиндрах.
3. Своевременное заполнение цилиндров горючей смесью и ее воспламенение.
4. Последовательность чередования тактов в каждом цилиндре.

33. Внешняя скоростная характеристика двигателя отражает:

1. Зависимость скорости вращения коленчатого вала от выделяемой теплоты при сгорании рабочей смеси.
2. Зависимость эффективной мощности и крутящего момента от степени сжатия при полном сгорании рабочей смеси.
3. Зависимость эффективной мощности и крутящего момента от частоты вращения коленчатого вала при полной подаче топлива.

34. Указанные в технических характеристиках (инструкциях, руководствах) мощность и момент двигателя, как соотносятся с фактическими значениями (реальными):

1. Больше.
2. Меньше.
3. Равные.

Разделы №3 и 4 Кривошипно-шатунный и газораспределительный механизмы

1. Какая деталь кривошипно-шатунного механизма не относится к подвижным:

1. Поршневой палец.
2. Шатун.
3. Головка блока.
4. Коленчатый вал.

2. Какая деталь кривошипно-шатунного механизма не относится к неподвижным:

1. Поршневой палец.
2. Головка блока.
3. Поддон картера.

3. Какие кольца установлены ближе к верхней части поршня (днищу):

1. Компрессионные.
2. Маслосъемные.

4. Шатун имеет:

1. Верхнюю неразъемную головку.
2. Верхнюю разъемную головку.
3. Нижнюю неразъемную головку.
4. Нижнюю разъемную головку.

5. На каких автомобилях установлены двигатели, кривошипно-шатунные механизмы которых характеризуются следующей особенностью: блоки имеют 4 цилиндра расположенные в один ряд:

1. КамАЗ-5320.
2. ГАЗ-53-12.
3. ВАЗ-2108.
4. ГАЗ-3307.

6. Какая деталь двигателя не относится к базовым деталям:

1. Блок-картер.
2. Поддон картера.
3. Головка блока.

7. Какая деталь не относится к цилиндропоршневой группе:

1. Гильза.
2. Поршневой палец.
3. Шатун.

8. Какая деталь относится к группе коленчатого вала:

1. Вкладыш.
2. Маховик.
3. Шатун.

9. Что из нижеперечисленного не служит назначением маховика:

1. Накопление кинетической энергии в течении рабочего хода.
2. Уменьшение неравномерности вращения коленчатого вала.
3. Увеличение скорости вращения коленчатого вала.
4. Облегчение пуска двигателя.

10. Какой вид трения имеет место при вращении коренных шеек внутри вкладышей:

1. Трение качения.
2. Трение скольжения.

11. Какой позицией на рисунке отмечен механизм газораспределения с нижним расположением клапанов:

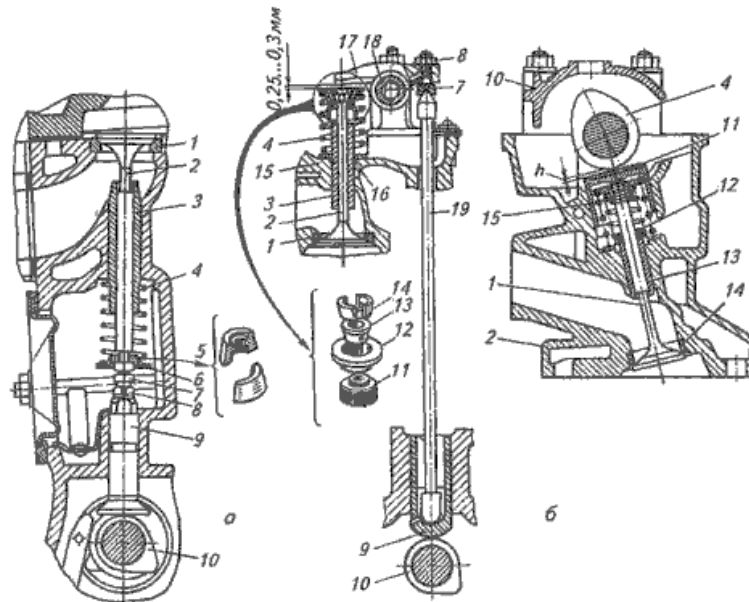

1. а.

2. б.

12. Какой позицией на рисунке отмечен механизм газораспределения с верхним расположением клапанов:

1. а.

2. б.

13. В каком газораспределительном механизме (ГРМ) клапаны расположены в блоке цилиндров:

1. В ГРМ с нижним расположением клапанов.

2. В ГРМ с верхним расположением клапанов.

14. В каком газораспределительном механизме (ГРМ) клапаны расположены в головке блока:

1. В ГРМ с нижним расположением клапанов.

2. В ГРМ с верхним расположением клапанов.

15. Какой позицией на рисунке а отмечен толкатель:

1. 2.

2. 3.

3. 9.

4. 10.

16. Какой позицией на рис.2. а отмечено седло:

1. 1.

2. 4.

3. 9.

17. Какой позицией на рис.2. б отмечена штанга:

1. 2.
2. 10.
3. 13.
4. 17.
5. 19.

18. Какой позицией на рис.2. б отмечены сухарики:

1. 11.
2. 12.
3. 13.
4. 14.
5. 16.

19. Что не является передаточной деталью газораспределительного механизма с верхним расположением клапанов и нижним расположением распределительного вала:

1. Толкатель.
2. Штанга.
3. Кулачок.
4. Коромысло.

20. Частота вращения распределительного вала у четырехтактных двигателей меньше частоты вращения коленчатого вала:

1. В два раза.
2. В три раза.
3. В четыре раза.
- 4.

21. Диаметр головки какого клапана больше:

1. Впускного.
2. Выпускного.

22. Под каким углом не делается фаска на головке клапана:

1. 60°.
2. 45°.
3. 30°.

23. Тепловые зазоры в клапанных механизмах устанавливают для того, чтобы исключить:

1. Разрушение коромысел и штанг.
2. Повышенный износ кулачков.
3. Неплотное закрытие клапанов.

24. В каком состоянии двигателя предусматривают тепловой зазор между деталями клапанной группы:

1. В горячем.

2. В холодном.

25. В каком пределе лежат значения тепловых зазоров в газораспределительных механизмах автомобильных двигателей:

1. 0,15-0,45 мм.
2. 0,45-0,75 мм.
3. 0,75-1,05 мм.
4. 1,05-1,35 мм.

Раздел №5 Системы смазки и охлаждения двигателя

1. Какие из перечисленных функций не выполняют смазочные системы:

1. Уменьшение трения и интенсивности износа трущихся поверхностей.
2. Вынос продуктов износа из зоны трения.
3. Вынос продуктов износа из зоны трения.
4. Снижение ударных нагрузок на детали цилиндропоршневой группы.
5. Частичный отвод тепла от трущихся поверхностей.
6. Обеспечение оптимального теплового режима работы двигателя.

2. Какие детали и поверхности деталей не смазываются под давлением:

1. Шейки коленчатого вала.
2. Распределительные шестерни.
3. Втулки коромысел.
4. Опорные шейки распределительного вала.
5. Кулачки распределительного вала.

3. Какие способы подачи масла к трущимся поверхностям применяются в смазочных системах двигателей:

1. Под давлением.
2. Самооттеком.
3. Разбрызгиванием.
4. Все перечисленные.

4. Какие последствия вызывает прекращение подачи масла к шейкам коленчатого вала:

1. Сокращение ресурса работы двигателя вследствие увеличения износа
2. Незначительное увеличение температуры трущихся поверхностей.
3. Выплавление подшипников и выход двигателя из строя.
4. Ухудшение экономичности работы двигателя.

5. Наиболее опасные последствия возникают, если давление масла в смазочной системе становится слишком ... (продолжить):

1. Большим.
2. Малым.

6. Каким способом очищается масло в смазочной системе двигателей от продуктов износа:

1. Механическим, путем задержки загрязненных частиц в фильтрах.

2. Задержкой продуктов износа в магнитных уловителях.
3. Химическим, путем использования веществ, поглощающих продукты износа.
4. Любым из перечисленных способов.

7. Какие устройства и системы используются для охлаждения масла:

1. Ребра, увеличивающие отвод тепла с поверхности поддона.
2. Масляные радиаторы.
3. Системы вентиляции картера.
4. Все перечисленные.

8. Отсос картерных газов осуществляется за счет:

1. Разрежения во впускной трубе.
2. Давления в цилиндре.
3. Давления в выпускной трубе.

9. Какие клапаны смазочной системы служат для пропуска неочищенного масла к трущимся поверхностям при засорении фильтра:

1. Редукционный.
2. Предохранительный.
3. Перепускной.

10. Какие клапаны смазочной системы служат для предотвращения сильного падения давления масла при подключении масляного радиатора:

1. Редукционный.
2. Предохранительный
3. Перепускной

11. Редукционный клапан срабатывает, если давление масла в смазочной системе:

1. Повышается.
2. Понижается.

12. В системе смазки двигателя в летнее время года лучше использовать масло:

1. С высокой вязкостью.
2. С низкой вязкостью.

13. Если после прогрева двигателя до рабочей температуры не отводить тепло от наиболее нагретых деталей, то это приведет к:

1. Повышению коэффициента полезного действия.
2. Незначительному снижению срока службы
3. Заклиниванию и разрушению деталей.

14. На полностью прогретом двигателе температура охлаждающей жидкости должна поддерживаться в интервале:

1. 10-90°C
2. 10-90°C
3. 80-110°C

4. 120-140°C

15. Какие функции выполняет термостат:

1. Перекрывает доступ жидкости к радиатору при прогреве холодного двигателя после пуска.

2. Подключает радиатор обогревателя салона после прогрева охлаждающей жидкости до определенной температуры.

3. Выполняет какую-либо одну из указанных функций в зависимости от модели двигателя.

16. Если температура охлаждающей жидкости в системе охлаждения двигателя ниже 60°C, то она циркулирует:

1. По малому кругу.

2. По большому кругу.

3. По малому или большому кругу в зависимости от модели двигателя.

17. В каком положении должен находиться клапан термостата, если температура жидкости в рубашке охлаждения выше 90°C:

1. В открытом.

2. В закрытом.

3. В одном из указанных положений в зависимости от особенностей устройства системы охлаждения.

18. Каково основное назначение расширительного бачка:

1. Увеличение количества охлаждающей жидкости в системе.

2. Обеспечение постоянного объема жидкости, циркулирующей в системе.

3. Создание лучших условий для контроля уровня жидкости.

19. Антифризы вместо воды рекомендуется применять в системе охлаждения при температуре воздуха ниже:

1. +20°C.

2. 0°C.

3. -20°C.

20. Если температура охлаждающей жидкости в системе охлаждения двигателя выше 85°C, то она циркулирует:

1. По малому кругу.

2. По большому кругу.

3. По малому или большому кругу в зависимости от модели двигателя.

21. Какой позицией на рисунке отмечен радиатор:

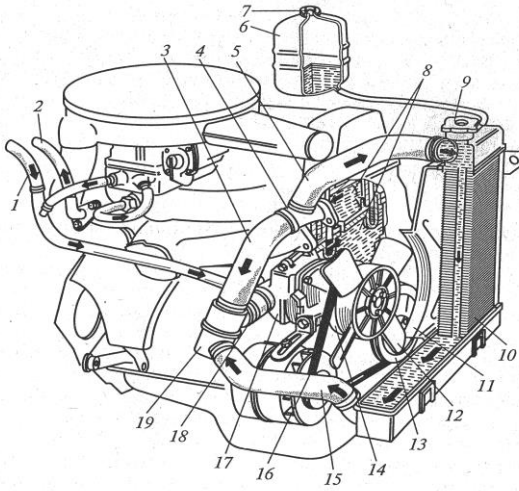

- 1. 1.
- 2. 5.
- 3. 10.

22. Какой позицией на рисунке отмечен термостат:

- 1. 4.
- 2. 12.
- 3. 19.

23. Какой позицией на рисунке отмечен расширительный бачок системы охлаждения:

- 1. 6.
- 2. 8.
- 3. 10.

24. Какой позицией на рисунке отмечен жидкостной насос:

- 1. 11.
- 2. 17.
- 3. 19.

Блок В

В.0 Варианты заданий на выполнение РГЗ, РПР приведены: ссылка на источники, указанные в списках основной и дополнительной литературы в рабочей программе

Блок D

Вопросы для экзамена (1 семестр)

1. Назначение и классификация подвижного состава

2. Безопасность подвижного состава
3. Маркировка автомобилей (легковых, грузовых и автобусов) по классам и видам.
4. Классификация подвижного состава по категориям и классам в соответствии с техническим регламентом.
5. Общее устройство автомобилей, назначение основных составных частей и механизмов.
6. Основные параметры двигателя.
7. Рабочий процесс бензинового (карбюраторного) двигателя.
8. Рабочий процесс дизельного двигателя.
9. Внешняя скоростная характеристика двигателя.
10. Конструкция и назначение основных систем и механизмов двигателя.
11. Кривошипно-шатунный механизм, назначение, конструкция и работа.
12. Газораспределительный механизм, назначение, виды, конструкция и работа.
13. Система смазки, назначение, конструкция и работа.
14. Система охлаждения, назначение, виды, конструкция и работа.
15. Система питания бензинового (карбюраторного) двигателя, назначение, конструкция и работа.
16. Система питания дизельного двигателя, назначение, конструкция и работа.
17. Система питания бензинового двигателя, назначение, конструкция и работа.
18. Система питания газового двигателя, назначение, конструкция и работа.
19. Система электрооборудования автомобиля, состав, назначение основных элементов.
20. Система зажигания двигателя, назначение, виды, конструкция и работа.
21. Трансмиссия, назначение, конструкция и работа.
22. Сцепление двигателя, назначение, конструкция и работа.
23. Коробка перемены передач, виды, назначение, конструкция и работа.
24. Механическая коробка перемены передач, виды, назначение, конструкция и работа.
25. Гидромеханическая (автоматическая) коробка перемены передач, назначение, конструкция и работа.
26. Бесступенчатые коробки передач (вариаторы), назначение, конструкция и работа.
27. Карданная передача, назначение, конструкция и работа.
28. Раздаточная коробка, назначение, конструкция и работа.
29. Карданные шарниры неравных и равных угловых скоростей, назначение, конструкция и работа.
30. Главная передача, виды, назначение, конструкция и работа.
31. Дифференциал, назначение, конструкция и работа.
32. Полуоси, назначение, конструкция и работа
33. Мосты автомобилей, виды, назначение, конструкция и работа.
34. Несущие системы автомобилей, виды, назначение, конструкция и работа.
35. Подвеска автомобилей, виды, назначение, конструкция и работа.

36. Автомобильные колёса, назначение, составные части колеса, классификация автомобильных шин, конструкция и маркировка.
37. Кузова автомобилей, виды, назначение и конструкция.
38. Рулевое управление, виды, назначение, конструкция и работа.
39. Усилители рулевого управления, виды, конструкция и работа гидроусилителя.
40. Тормозная система, виды, назначение, конструкция и работа пневматической системы.
41. Тормозная система, виды, назначение, конструкция и работа гидравлической системы.
42. Тормозная система, виды, назначение, конструкция и работа пневмогидравлической системы.
43. Антиблокировочная система тормозов, конструкция и работа.

Описание показателей и критериев оценивания компетенций, описание шкал оценивания

<i>4-балльная шкала</i>	<i>Отлично</i>	<i>Хорошо</i>	<i>Удовлетворительно</i>	<i>Неудовлетворительно</i>
<i>100 балльная шкала</i>	<i>90-100</i>	<i>70-89</i>	<i>50-69</i>	<i>0-49</i>

Оценивание выполнения практических заданий

<i>4-балльная шкала</i>	<i>Показатели</i>	<i>Критерии</i>
<i>Отлично</i>	<i>1. Полнота выполнения практического задания; 2. Своевременность выполнения задания; 3. Последовательность и рациональность выполнения задания;</i>	<i>Задание решено самостоятельно. При этом составлен правильный алгоритм решения задания, в логических рассуждениях, в выборе формул и решении нет ошибок, получен верный ответ, задание решено рациональным способом.</i>
<i>Хорошо</i>	<i>4. Самостоятельность решения; 5. и т.д.</i>	<i>Задание решено с помощью преподавателя. При этом составлен правильный алгоритм решения задания, в логическом рассуждении и решении нет существенных ошибок; правильно сделан выбор формул для решения; есть объяснение решения, но задание решено нерациональным способом или допущено не более двух несущественных ошибок, получен верный ответ.</i>
<i>Удовлетворительно</i>		<i>Задание решено с подсказками преподавателя. При этом задание понято правильно, в логическом рассуждении нет существенных ошибок, но допущены существенные ошибки в выборе формул или в математических расчетах; задание решено не полностью или в общем виде.</i>
<i>Неудовлетворительно</i>		<i>Задание не решено.</i>

Оценивание выполнения тестов

<i>4-балльная шкала</i>	<i>Показатели</i>	<i>Критерии</i>
<i>Отлично</i>	<i>1. Полнота выполнения тестовых заданий; 2. Своевременность выполнения;</i>	<i>Выполнено 90 % заданий предложенного теста, в заданиях открытого типа дан полный, развернутый ответ на поставленный вопрос.</i>
<i>Хорошо</i>	<i>3. Правильность ответов на вопросы; 4. Самостоятельность тестирования; 5. и т.д.</i>	<i>Выполнено 70% заданий предложенного теста, в заданиях открытого типа дан полный, развернутый ответ на поставленный вопрос; однако были допущены неточности в определении понятий, терминов и др.</i>
<i>Удовлетворительно</i>		<i>Выполнено 50% заданий открытого типа дан неполный ответ на поставленный вопрос, в ответе не присутствуют доказательные примеры, текст со стилистическими и орфографическими ошибками.</i>
<i>Неудовлетворительно</i>		<i>Выполнено менее 50% заданий предложенного теста, на поставленные вопросы ответ отсутствует или неполный, допущены существенные ошибки в теоретическом материале (терминах, понятиях).</i>

Оценивание ответа на экзамене

<i>4-балльная шкала</i>	<i>Показатели</i>	<i>Критерии</i>
<i>Отлично</i>	<i>1. Полнота изложения теоретического материала; 2. Полнота и правильность решения практического задания; 3. Правильность и/или аргументированность изложения (последовательность действий);</i>	<i>Дан полный, в логической последовательности развернутый ответ на поставленный вопрос, где он продемонстрировал знания предмета в полном объеме учебной программы, достаточно глубоко осмысливает дисциплину, самостоятельно, и исчерпывающе отвечает на дополнительные вопросы, приводит собственные примеры по проблематике поставленного вопроса, решил предложенные практические задания без ошибок.</i>
<i>Хорошо</i>	<i>4. Самостоятельность ответа; 5. Культура речи; 6. и т.д.</i>	<i>Дан развернутый ответ на поставленный вопрос, где студент демонстрирует знания, приобретенные на лекционных и семинарских занятиях, а также полученные посредством изучения обязательных учебных материалов по курсу, дает аргументированные ответы, приводит примеры, в ответе присутствует свободное владение монологической речью, логичность и последовательность ответа. Однако допускается неточность в ответе. Решил предложенные практические задания с небольшими неточностями.</i>
<i>Удовлетворительно</i>		<i>Дан ответ, свидетельствующий в основном о знании процессов изучаемой дисциплины, отличающийся недостаточной глубиной и полнотой раскрытия темы, знанием основных вопросов теории, слабо сформированными навыками анализа явлений, процессов, недостаточным умением давать аргументированные ответы и приводить</i>

<i>4-балльная шкала</i>	<i>Показатели</i>	<i>Критерии</i>
		<i>примеры, недостаточно свободным владением монологической речью, логичностью и последовательностью ответа. Допускается несколько ошибок в содержании ответа и решении практических заданий.</i>
<i>Неудовлетворительно</i>		<i>Дан ответ, который содержит ряд серьезных неточностей, обнаруживающий незнание процессов изучаемой предметной области, отличающийся неглубоким раскрытием темы, незнанием основных вопросов теории, несформированными навыками анализа явлений, процессов, неумением давать аргументированные ответы, слабым владением монологической речью, отсутствием логичности и последовательности. Выводы поверхностны. Решение практических заданий не выполнено, т.е студент не способен ответить на вопросы даже при дополнительных наводящих вопросах преподавателя.</i>